



1. Firmeninformation

1.1	Name: Albert Kerbl GmbH SRN: DE-MF-000007708
1.2	Adresse: Felizenzell 9, 84428 Buchbach, Deutschland Tel: +49 8086 933-100 Fax: +49 8086 933-152 Email: info@kerbl.com Webpage: www.kerbl.com
1.3	Ansprechpartner: Robert Numberger Robert.Numberger@kerbl.com Tel: +49 8086 933 124

2. Produktinformation

2.1	Produktname : Medizinische Gesichtsmaske mit Ohrschlaufen, TYP IIR UDI-DI: 40186530013Y Artikel: 345103/50  
2.2	Anwendbare Norm: EN 14683:2019+AC:2019

Produktbeschreibung

Unsterile Einweg-Gesichtsmasken mit Ohrschlaufen

Zusammensetzung:

Zusammensetzung	Farbe	Gewicht	Grundstoff
Äußere Lage	blau	25g/m ² ± 1g/m ²	Polypropylen
Filterschicht	weiß	25g/m ² ± 1g/m ²	Polypropylen
Innere Lage	weiß	25g/m ² ± 1g/m ²	Polypropylen
Elastische Ohrschlaufe	weiß	N/A	Polyamid + Polyurethan
Nasenbügel	weiß und Aluminium	N/A	Flexibles Plastikstück eingefasst mit Aluminiumdraht

2.3

Latexfrei

Maskenform:

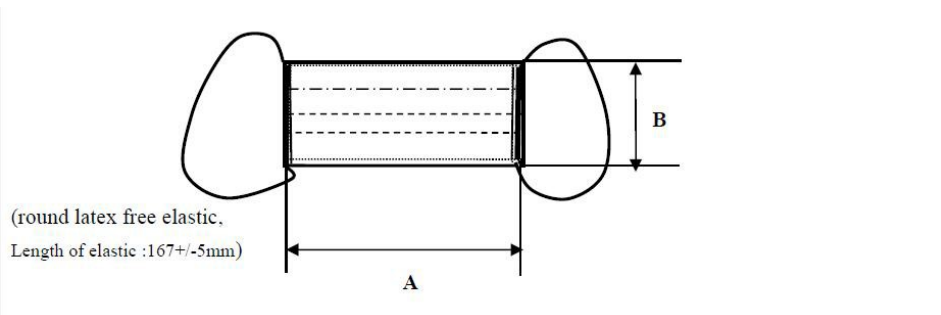

Abmessungen:

A : 17.5 cm +/- 0.5 cm

B : 9 cm +/- 0.5 cm

2.4

Verpackung:

50 Stück / Box, 50 Boxes/Karton

Größe: 52cm*38cm*37cm

2.5	<u>Produkteigenschaften:</u>	
	Eigenschaft	Ergebnis
	Maskenabmessung	Länge : 175 mm ±5 mm Breite: 90mm ± 5 mm Länge latexfreie Schlaufe: 167 ± 5 mm Länge Nasenbügel : 135mm± 5 mm
	Biokompatibilität	Nicht zytotoxisch, nicht reizend und nicht empfindlich
	Bakterielle Filterleistung BFE	≥ 98 %
	Durchschnittliche Partikelgröße (MPS)	3.0 µm
	Druckdifferenz	Delta P < 29,4 Pa/cm ²
Mikrobiologische Reinheit	≤ 30 ufc/g	